

# Kolpa·san®

by KOLPA

- SI** Montažno navodilo
- HR** Upute za montažu
- BIH** Upute za montažu
- SRB** Uputstva za montažu
- BIH** Uputstva za montažu
- CG** Uputstva za montažu
- MK** Инструкции за монтажа
- HU** Szerelési utasítás
- GB** Assembly instructions
- DE** Einbauleitungen
- RU** Инструкция по монтажу
- FR** Instruction d'assemblage

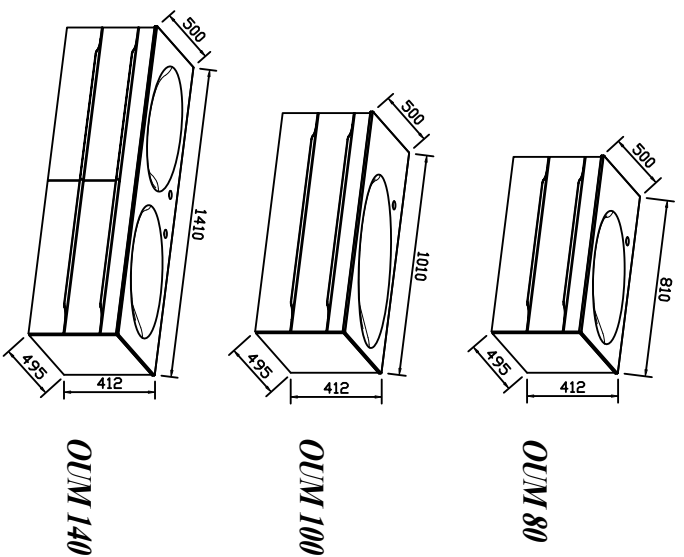

*Tip: MALAYA - OUM 80, 100, 140*

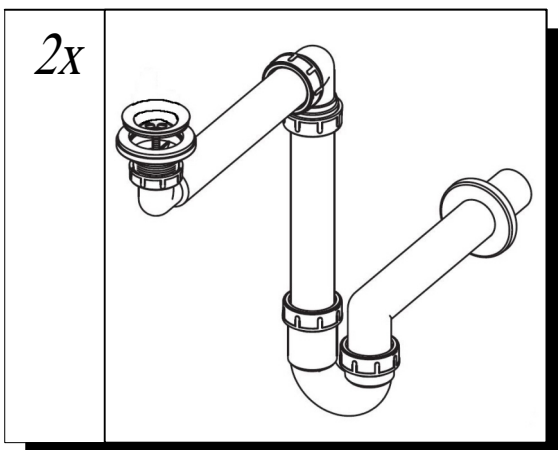
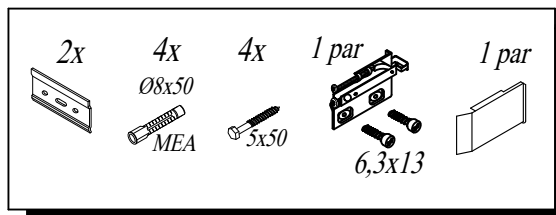
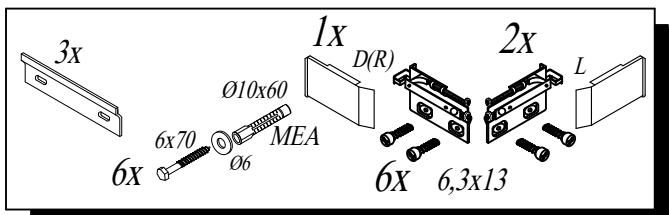

OUM 140

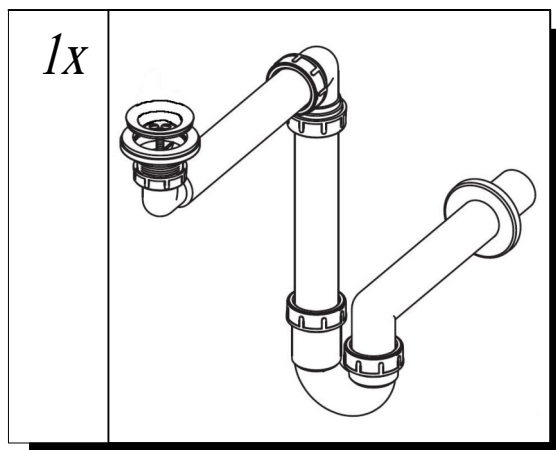

OUM 80, 100

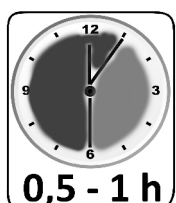
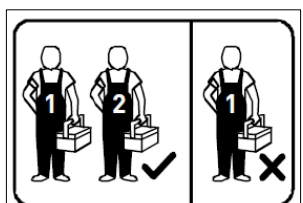
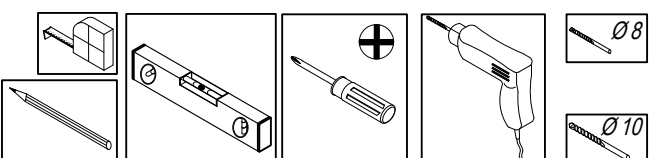

## 1

**Demontaža / Dismounting**

Dimensions and hole diameters for disassembly:

- Ø8/49 mm and Ø8/60 mm (top rail)
- Ø10/59 mm and Ø10/80 mm (bottom rail)
- 28 mm and 30 mm (bracket hole offset)
- 13 mm and 17 mm (bracket dimensions)

	L
OUM 80	766 mm
OUM 100	966 mm
OUM 140	1366 mm

**Demontaža / Dismounting**

Dimensions and hole diameters for disassembly:

- Ø10/59 mm and Ø10/80 mm (bottom rail)
- Ø8/49 mm and Ø8/60 mm (top rail)
- 28 mm and 30 mm (bracket hole offset)
- 13 mm and 17 mm (bracket dimensions)

**OUM 140**

2

a)

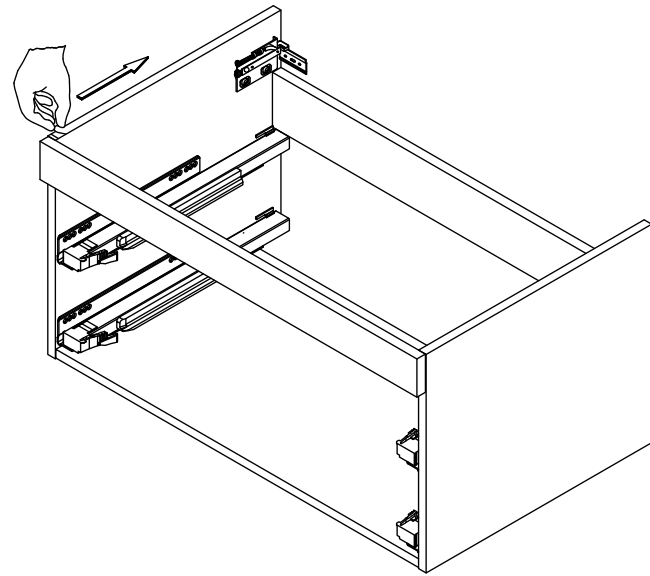

b)

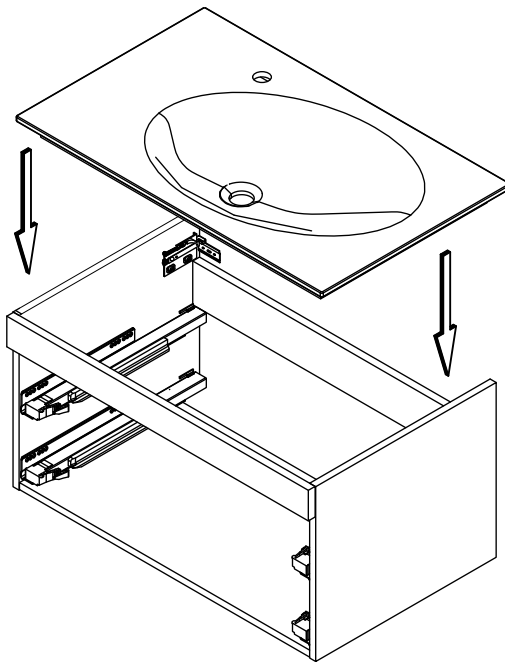

c)

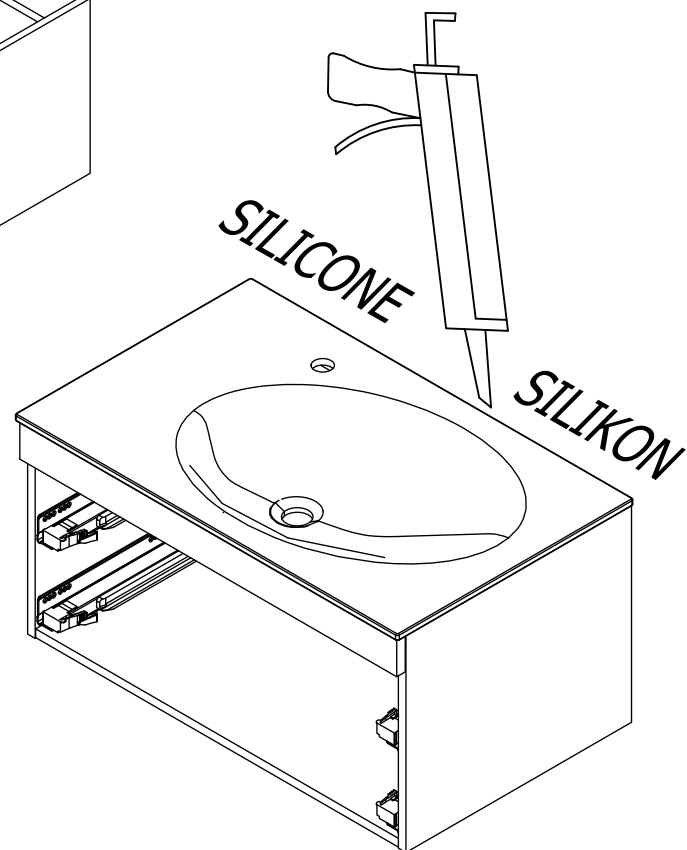

3

a)

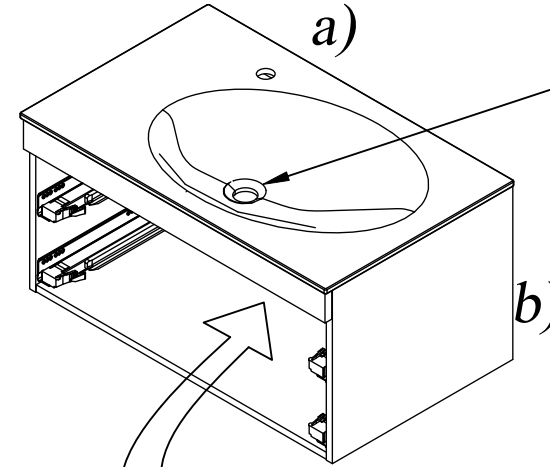

b)

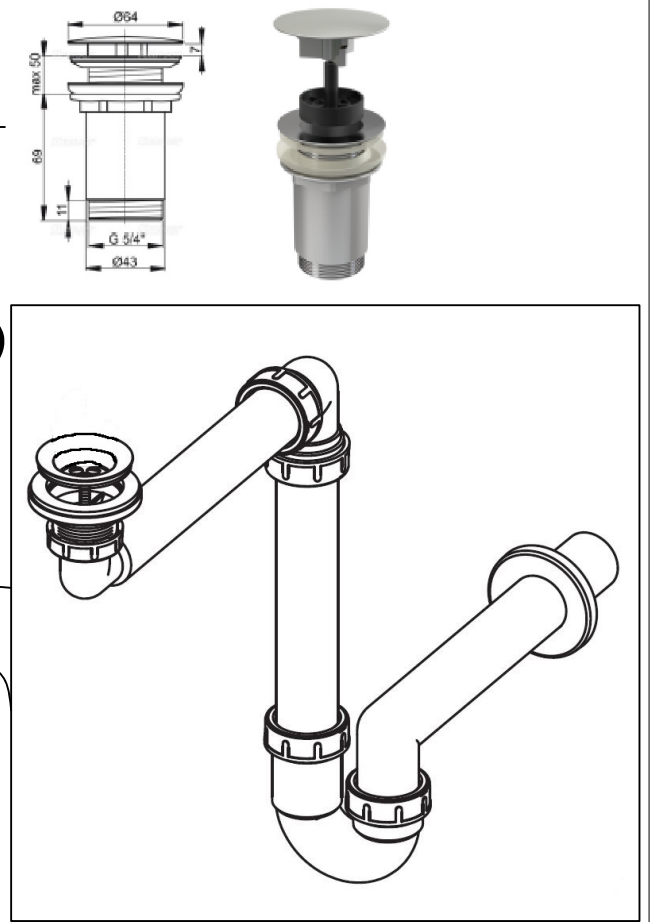

c)

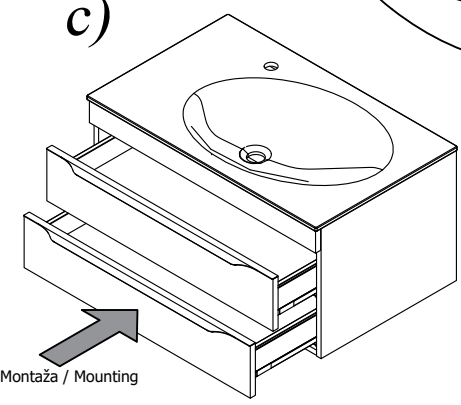

Montaža / Mounting

Nastavitve / Adjustment

Montaža / Mounting

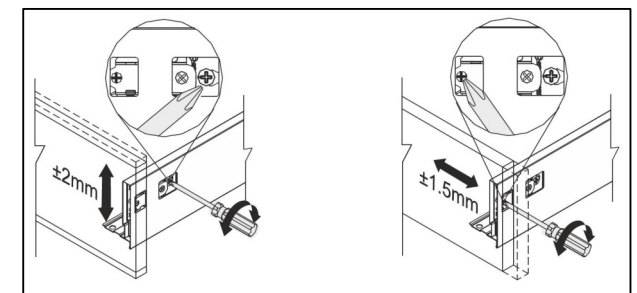
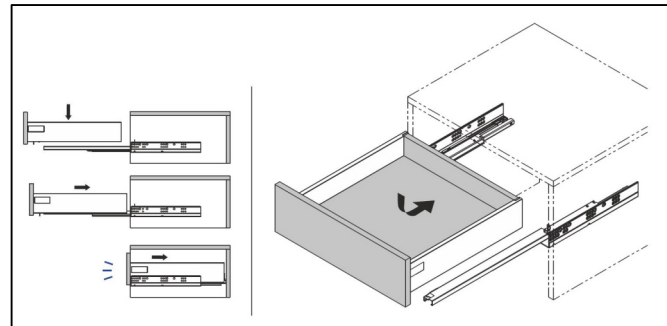

Odstranitev fronte / Removing of the front

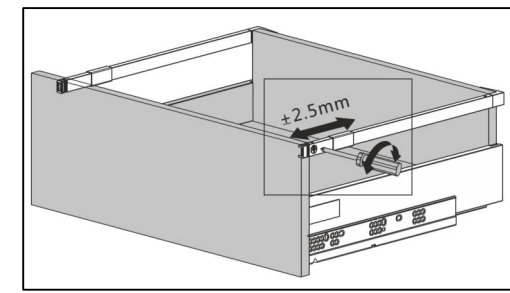
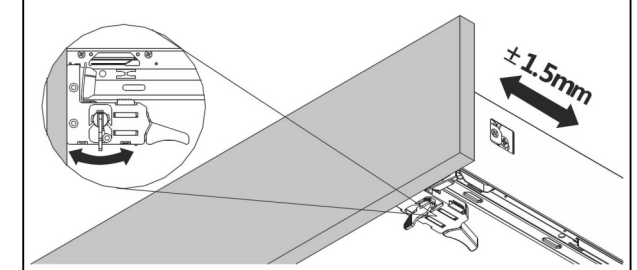
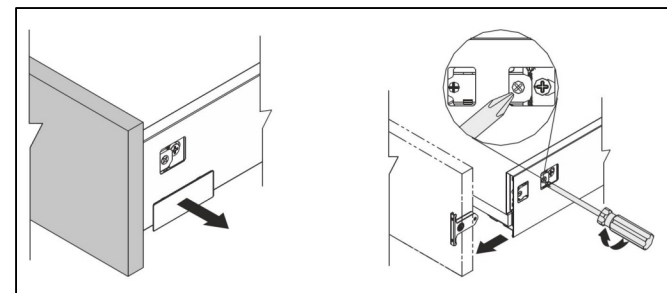

# Kolpa-san®

by KOLPA

- SI** Montažno navodilo
- HR** Upute za montažu
- BIH** Upute za montažu
- SRB** Uputstva za montažu
- BIH** Uputstva za montažu
- CG** Uputstva za montažu
- MK** Инструкција за монтажа
- HU** Szerelési utasítás
- GB** Assembly Instructions
- DE** Einbauanleitungen
- RU** Инструкция по монтажу
- FR** Instruction d'assemblage

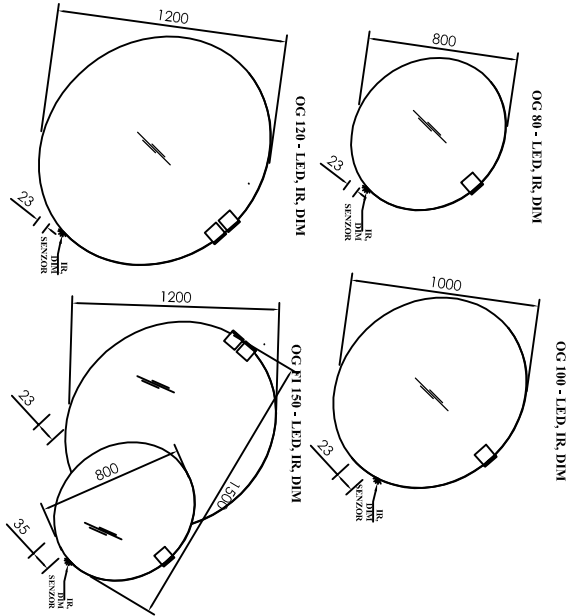

TA IZDELEK VSEBUJE SVETLOVNI VIR RAZREDA ENERGETSKE UČINKOVITOSTI  
 OVAJ PROIZVOD SADRŽAVA IZVOR SVETLOSTI KLASE ENERGETSKE UČINKOVITOSTI  
 OVAJ PROIZVOD SADRŽI IZVOR SVETLOSTI KLASE ENERGETSKE UČINKOVITOSTI  
 THIS PRODUCT CONTAINS A LIGHT SOURCE OF ENERGY EFFICIENCY CLASS  
 DIESES PRODUKT ENTHÄLT EINE LICHTQUELLE DER ENERGIEEFFIZIENZKLASSE  
 EZ A TERMÉK EGY B ENERGIATÉKONYOSÁGI OSZTÁLYÚ FÉNYFORRÁSÁT TARTAMAZ  
 CE PRODUIT CONTIENT UNE SOURCE DE LUMIÈRE DE CLASSE DEfficacité ÉNERGÉTIQUE  
 ДАННЫЙ ПРОДУКТ СОДЕРЖИТ ИСТОЧНИК СВЕТА КЛАССА ЭНЕРГОЭФФЕКТИВНОСТИ.

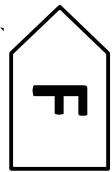

Tip: OGF 80, 100, 120, 150

2x OGF Ø80, 100, 120

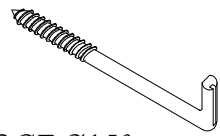

3x OGF Ø150

2x OGF Ø80, 100, 120



3x OGF Ø150

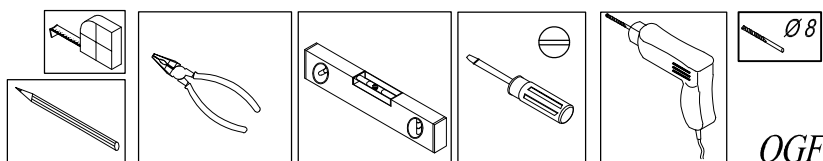

OGF  
Ø80, 100, 120

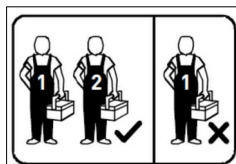

**SLO:** OPOZORILO:

- svetilka mora biti oddaljena od kopalne kadi, tuš kadi ali izvora pršenja vode min. 0,6m (zona3)
- inštalacijo, priklop in menjavo mora izvesti usposobljena strokovna oseba
- svetlobni vir v tej svetilki lahko zamenja samo proizvajalec/njegov servisni zastopnik ali druga ustrezno usposobljena oseba
- če je zunanji prilagodljivi kabel te svetilke poškodovan, ga lahko zamenja izključno proizvajalec ali njegov servisni zastopnik ali podobna kvalificirana oseba, de se prepreči nevarnost

**HR:** UPOZORENJE:

- svetiljka mora biti udaljena od kupace kade, tuš kade ili izvora prskanja vode min. 0,6m (područ.3)
- instalaciju, uključenje i zamjenu smije obavljati osposobljena stručna osoba
- izvor svjetlosti koji se nalazi u ovom rasvjetnom tijelu smiju mijenjati samo proizvođač ili njegov serviser ili slična kvalificirana osoba
- ako su vanjski fleksibilni kabel ili žica ove svjetiljke oštećeni, može ih zamijeniti isključivo proizvođač ili njegov serviser ili slična kvalificirana osoba da bi se izbjegla opasnost

**SRB:** UPOZORENJE:

**CG:**  
**BIH:**

- sijalica mora biti udaljena od kade za kupanje, tuša ili izvora prskanja vode min. 0,6m (zona3)
- instalaciju, priključak i zamenu mora obaviti osposobljeno stručno lice
- izvor svetlosti koju odaje ova lampa može da zameni samo proizvođač, ovlašćeni serviser ili kvalifikovano osoblje
- ukoliko su spoljašnji savitljiv kabl ili žica ove lampe oštećeni, mora da ga zameni isključivo proizvođač ili njegov zastupnik ili slično kvalifikovano lice da bi se izbegla opasnost.

**HU:** FIGYELMEZTETÉS:

- a lámpa legalább 0,6 méterre (3-as zóna) legyen a fürdőkádtól, zuhanyzókádtól, illetve az egyéb vízforrásoktól
- a lámpa beszerelését, hálózatra való csatlakoztatását, illetve cseréjét képesített szakmai személy végezze el
- e világítótest fényforrását kizárólag gyártója vagy hivatalos szervize vagy hasonló hozzáértő személy cserélheti.
- ha sérült e lámpatest hajlékony kábele vagy vezetéke, azt az áramtűzveszély megelőzése érdekében kizárólag a gyártó vagy márkaszervize vagy hasonló szakember cserélheti ki

**GB:** WARNINGS:

- The light must be at least 0,6m (zone 3) away from the bath tub or the source of water drizzle.
- Installation, connection and change must be performed by a qualified person.
- The light source contained in this luminaire shall only be replaced by the manufacturer or his service agent or a similar qualified person
- if the external flexible cable or cord of this luminaire is damaged, it shall be exclusively replaced by the manufacturer or his service agent or a similar qualified person in order to avoid a hazard

**DE:** HINWEIS:

- Lampen müssen von der Badewanne, Tuschkabine oder der Quelle des Wasserstrahles minimal 0,6m (Zone3) entfernt sein
- Die Instalation, Anschluss und Umtausch darf nur eine befähigte Fachkraft vornehmen
- Die Lichtquelle in dieser Lampe sollte ausschließlich seitens des Herstellers oder seiner Servicestelle oder einer ähnlich qualifizierten Person ersetzt werden
- falls der externe flexible Kabel dieser Leuchte beschädigt ist, darf er ausschließlich vom Hersteller oder seiner Servicestelle oder einer anderen qualifizierter Person ersetzt werden, um Gefahren zu vorbeugen

**RU:** ПРЕДУПРЕЖДЕНИЕ:

- Светильник должен быть отделен от ванны, душевой кабины или источника разбрызгивания воды мин. 0,6м (зона 3)
- Установку, подключение и замену должен проводить специалист
- Источник света, имеющийся в этом осветительном приборе, может заменяться только изготовителем, его сервисным агентом или другим подобным уполномоченным лицом.
- если внешний гибкий кабель или шнур этого осветительного прибора поврежден, чтобы избежать возникновения опасности, он должен быть заменен исключительно изготовителем или его сервисным агентом или другим подобным уполномоченным лицом

**FR:** CAUTION:

- Il est nécessaire d'installer un éclairage à une distance de 60 cm de la baignoire, du receveur de douche ou du filet d'eau (zone 3)
- L'installation, la connexion et le changement doivent être réalisés par une personne qualifiée.
- La source de lumière émis par ce luminaire ne doit être remplacée que par le fabricant, son agent de service ou une personne dûment qualifiée
- si le flexible ou le câble externe de ce luminaire est endommagé, il ne doit être remplacé que par le fabricant, son service agréé ou une perssone similaire dûment qualifiée afin d'éviter le danger

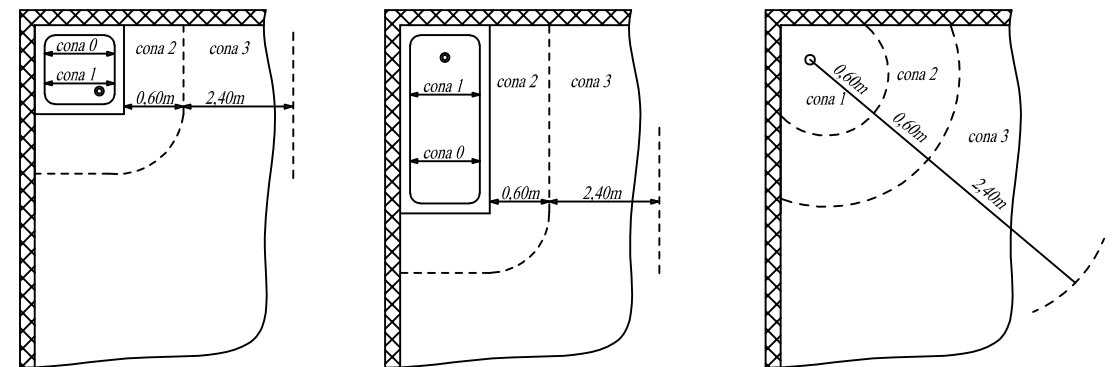

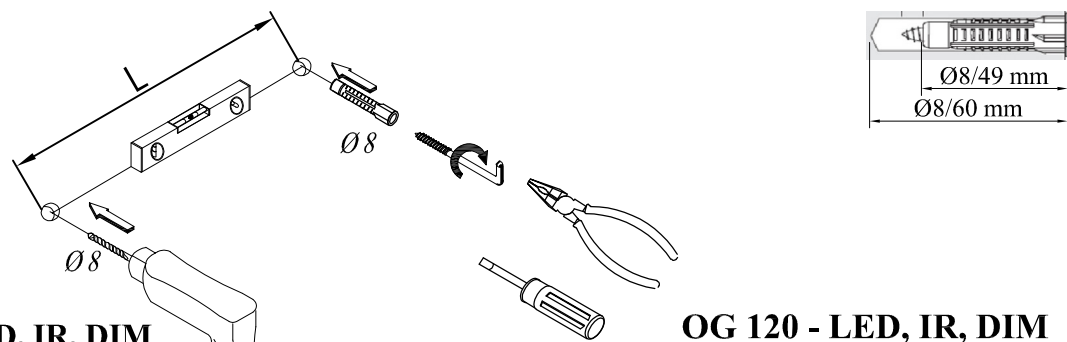
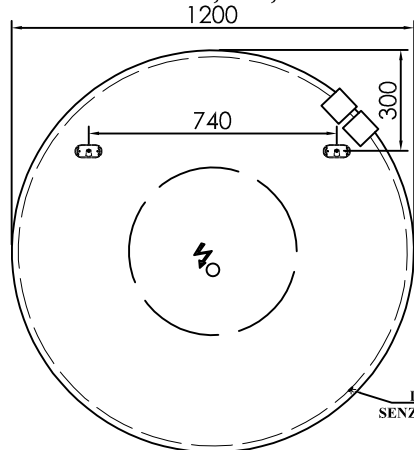
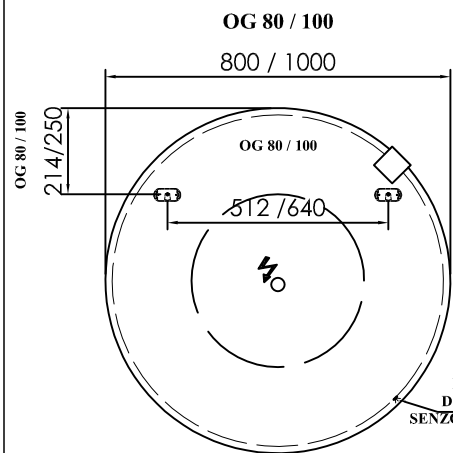
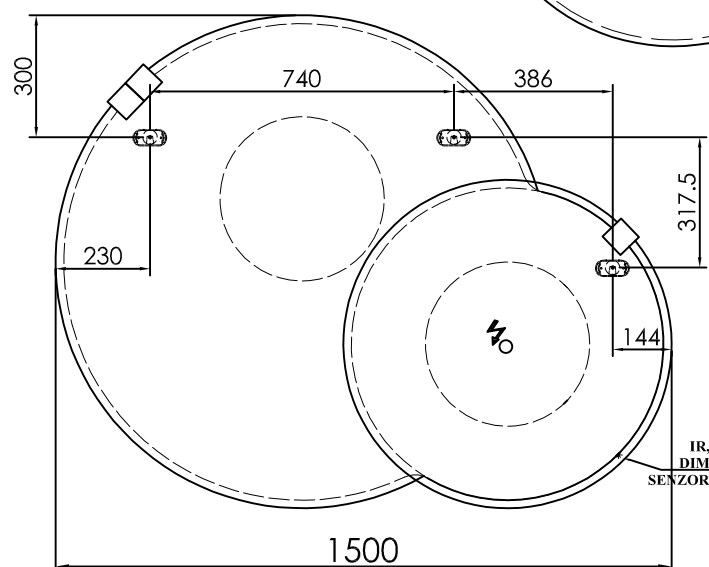
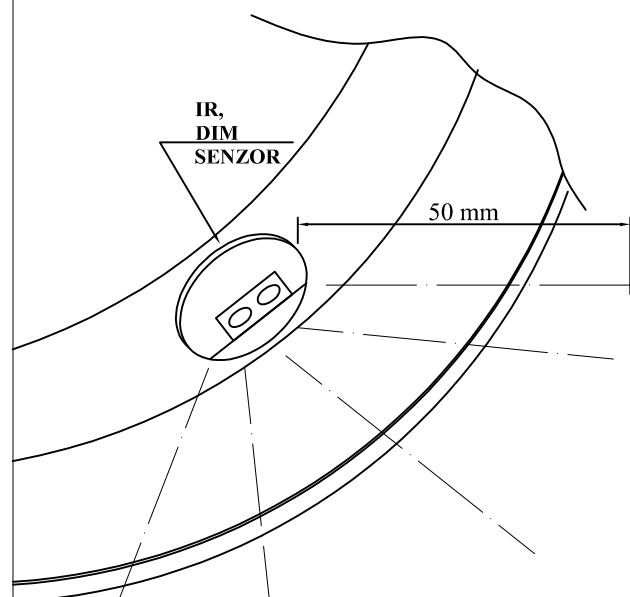
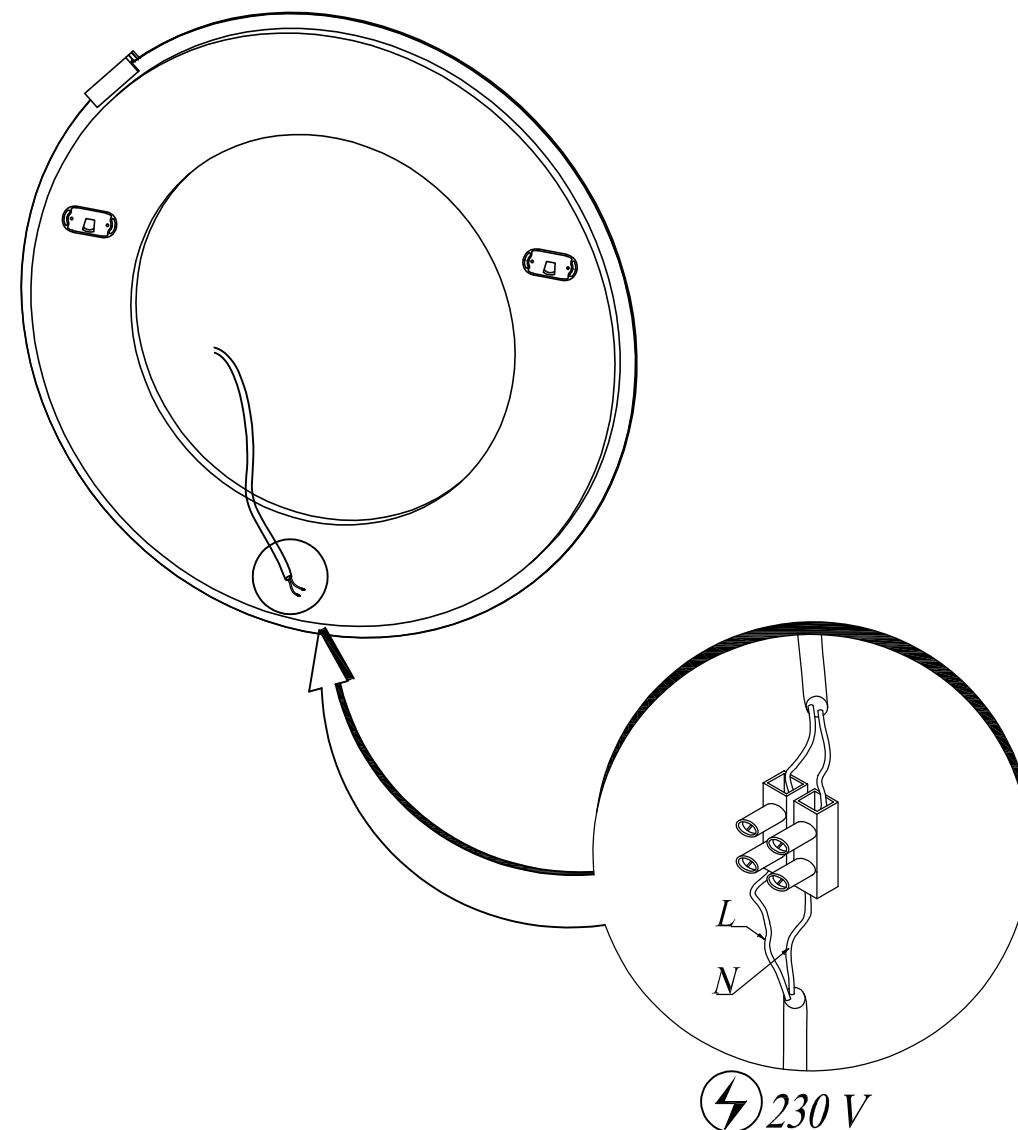
**1****OG 80,100 - LED, IR, DIM****OG 120 - LED, IR, DIM****OG 150 - LED, IR, DIM****2**

**SLO:** Za prižig in ugašanje luči, se je potrebno z roko približati senzorju. Za uporabo DIM senzora se je potrebno z roko približati senzorju in jo mirno držati dokler ne dosežemo željeno moč svetlobe.

**DE:** Um das Licht ein- und auszuschalten muss man die Hand an den Sensor heranbringen. Um den DIM-Sensor zu benutzen, muss man die Hand an den Sensor heranbringen und sie ruhig halten, bis die gewünschte Lichtstärke erreicht wird.

**SRB:** Za uključivanje i isključivanje svjetla ruku treba približiti senzoru. Kod upotrebe DIM senzora ruku treba približiti senzoru i mirno je držati dok se ne postigne željeni intenzitet svjetlosti.

**BIH:** Da biste svetlo uključili i isključili, rukom treba da se približite senzoru. Da biste koristili DIM senzor, rukom treba da mu se približite i mirno držite dok ne dostignete željenu jačinu svetlosti.

**MAK:** Za uključivanje i isključivanje na sijalici dođite do ruke kon senzoru. Za korišćenje na senzoru DIM dođite do ruke kon senzoru i mirno držite je dođeka ne ja dođiete posakuvanata svetlina.

**RU:** Чтобы включить и выключить свет, вам нужно поднести руку к датчику. Чтобы использовать датчик DIM, вам нужно поднести руку к датчику и спокойно держать её, пока не будет достигнута желаемая интенсивность света.

**ANG:** To turn on and off lamps, it is necessary to approach the sensor by hand. To use a DIM sensor, it is necessary to approach the sensor with the hand and hold it calmly until the desired light intensity is reached.

**HR:** Za paljenje i gašenje lampice, je potrebno sa rukom približati se senzoru. Za upotrebu DIM senzora je potrebno sa rukom se približiti senzoru i mirno je držati dok ne postignemo željeni intezitet svijetla.

Tip: MALAYA - M 1301

- SI** Montažno navodilo
- HR** Upute za montažu
- BIH** Upute za montažu
- SRB** Uputstva za montažu
- BIH** Uputstva za montažu
- CG** Uputstva za montažu
- MK** Инструкции за монтажа
- HU** Szerelési utasítás
- GB** Assembly instructions
- DE** Einbauleitungen
- RU** Инструкция по монтажу
- FR** Instruction d'assemblage

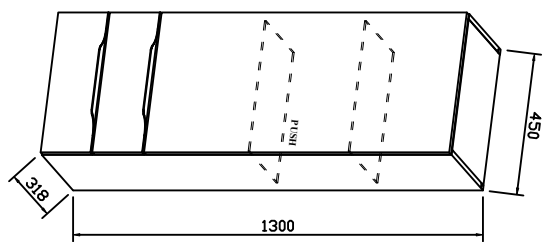

**Kolpa-san**  
by KOLPA

1x Ø6x70 Ø10	2x Ø8x50 4x 5x50 1 par MEA	8x	3x D3	3x
1x	2x 6.3x13 1x 3.5x16	1x PUSH	2x Z VZMETJO, SA OPRUGOM, WITH SPRING, EGY RUGÓVAL, MIT FRÜHLING, С ПРУЖИНОЙ	1x BREZ VZMETJO, BEZ OPRUGE, WITHOUT SPRING, RUGÓ NÉLKÜL, OHNE FRÜHLING, БЕЗ ВЕСНЫ

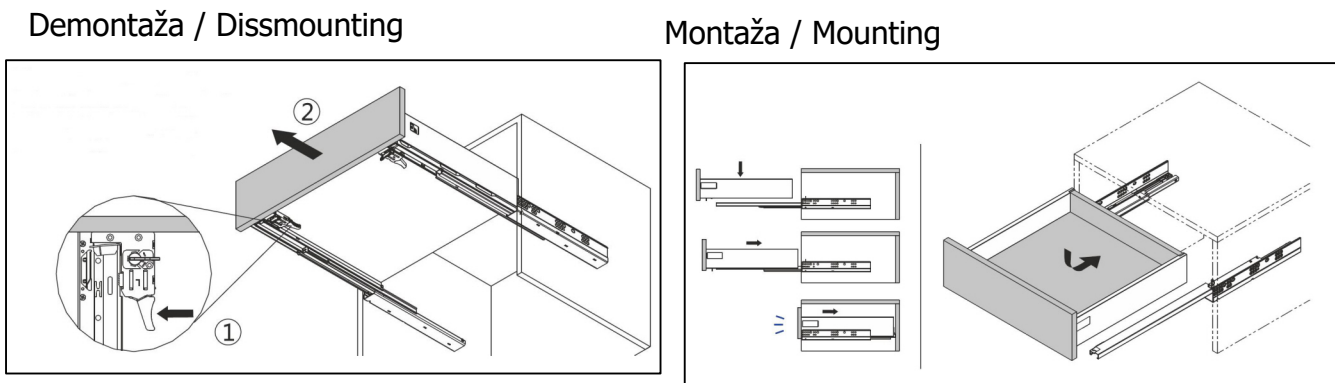
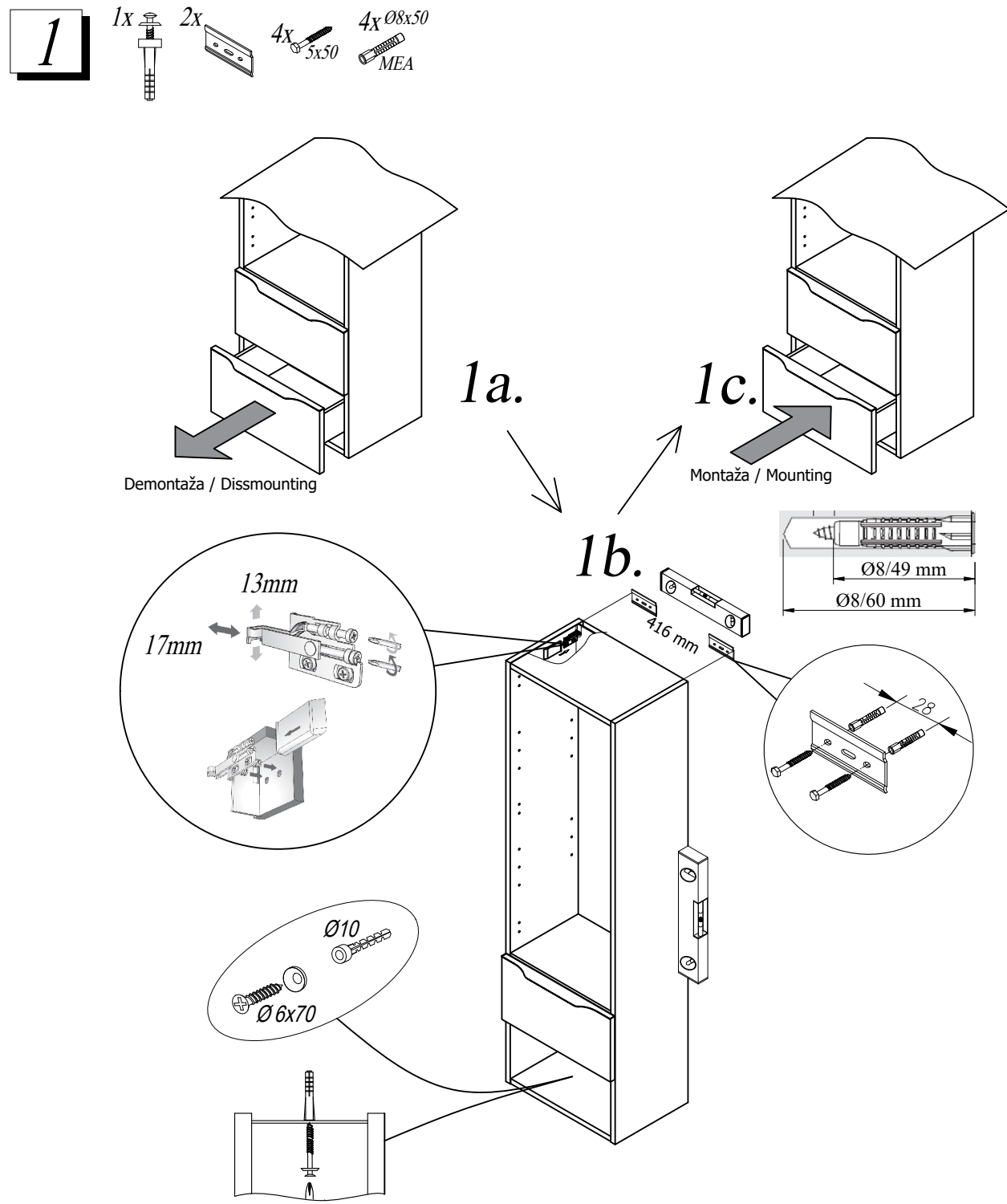

2

2x  
Z VZMETJO, SA OPRUGOM,  
WITH SPRING, EGY  
RUGÓVAL, MIT FRÜHLING,  
ПРУЖИНОЙ

1x  
BREZ VZMETJO, BEZ OPRUGE,  
WITHOUT SPRING, RUGÓ  
NÉLKÜL, OHNE FRÜHLING, БЕЗ  
БЕЧЫ

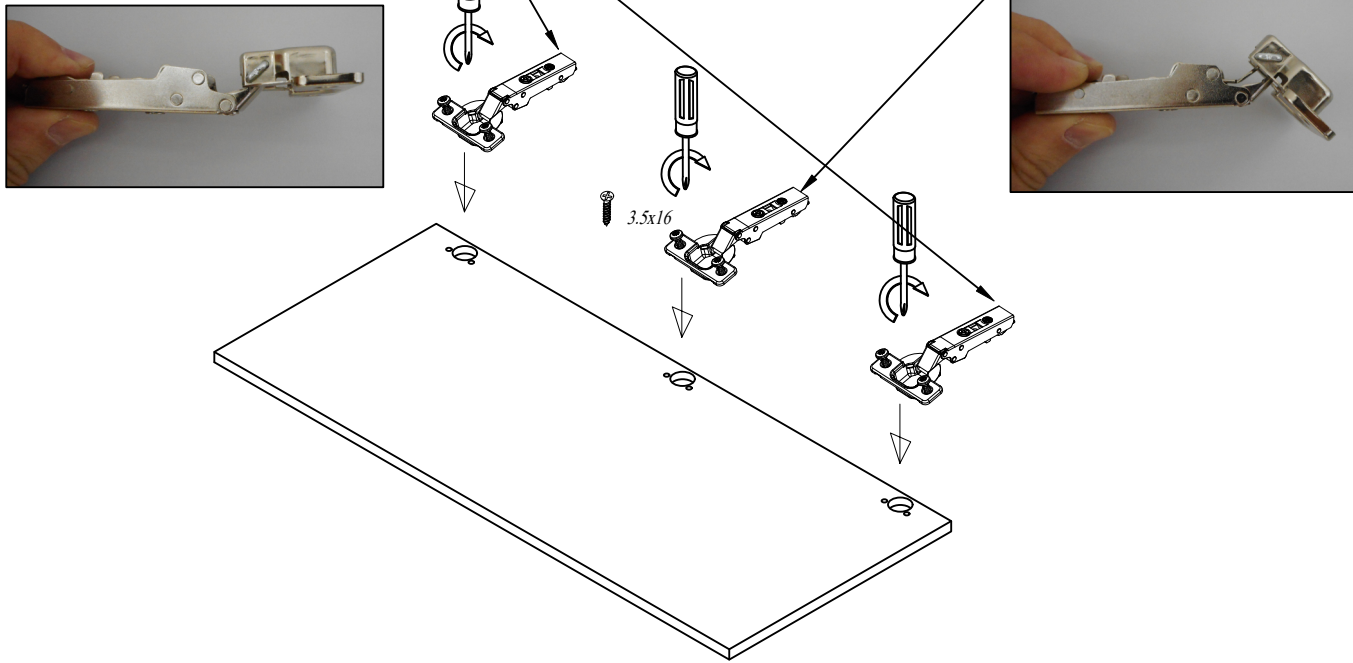

Nastavitve / Adjustment

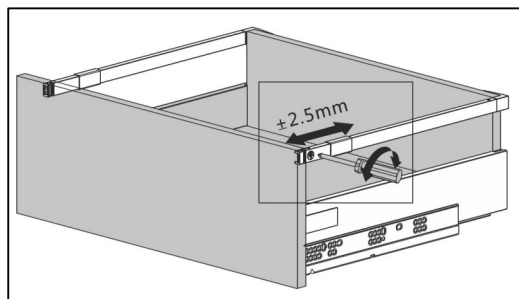
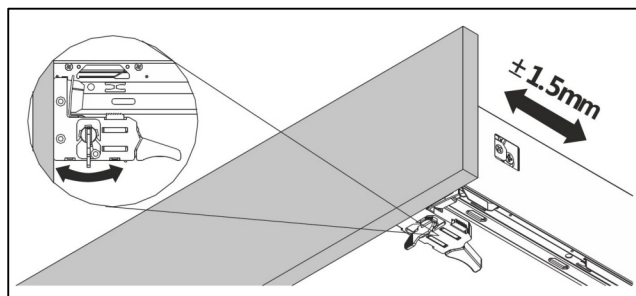
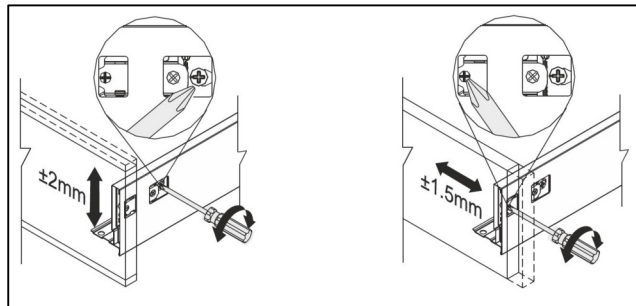

Odstranitev fronte / Removing of the front

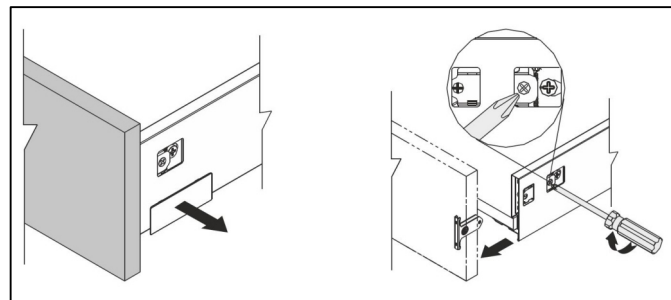

3

1x  
2x  
6.3x13  
1x  
3.5x16  
PUSH

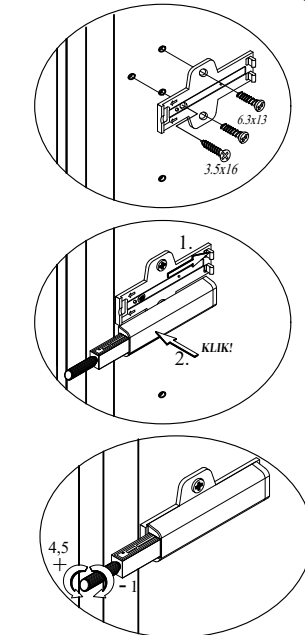
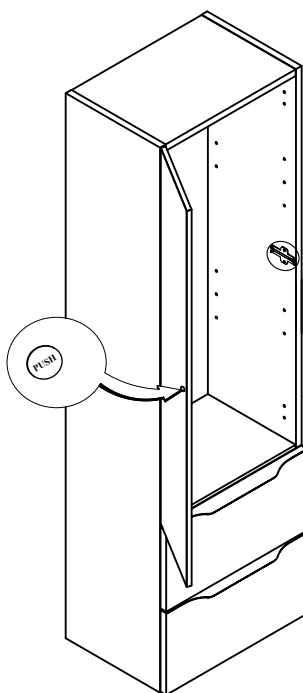
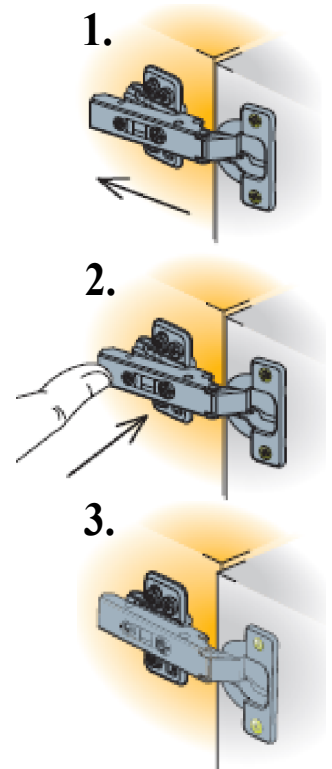
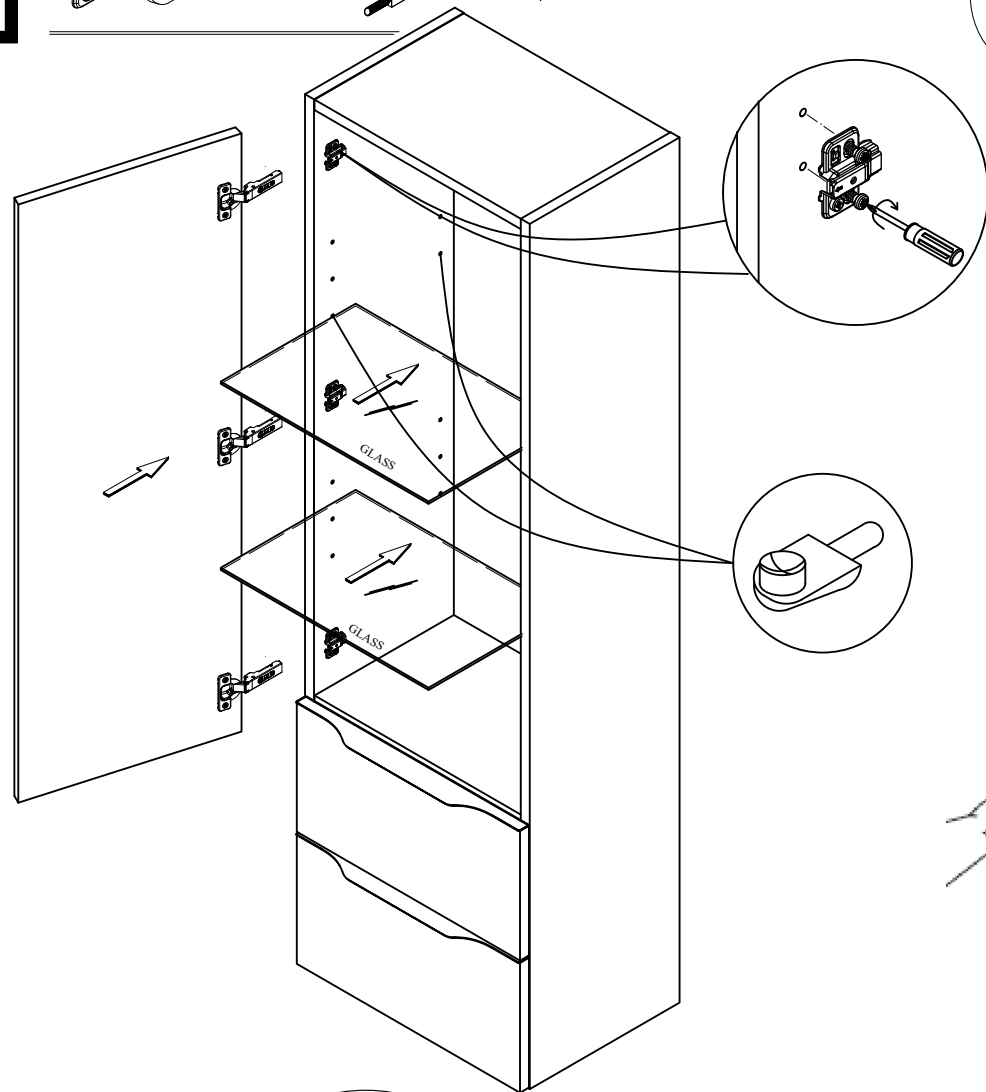
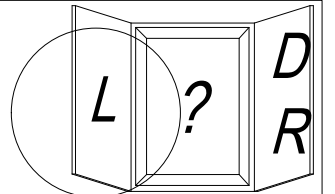

Nastavitve TIP ON  
The adjustment for TIP ON

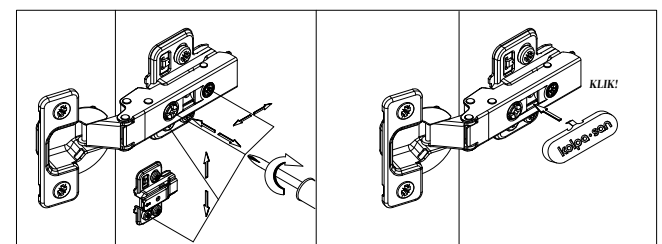
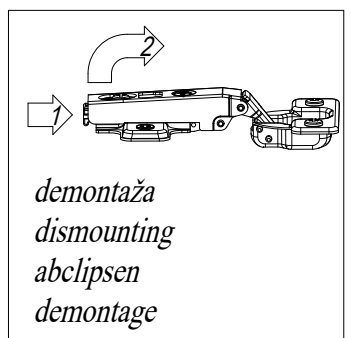

Tip: MALAYA - M 1301/1000

- SI** Montažno navodilo
- HR** Upute za montažu
- BIH** Upute za montažu
- SRB** Uputstva za montažu
- BIH** Uputstva za montažu
- CG** Uputstva za montažu
- MK** Инструкции за монтажа
- HU** Szerelési utasítás
- GB** Assembly instructions
- DE** Einbauleitungen
- RU** Инструкция по монтажу
- FR** Instruction d'assemblage

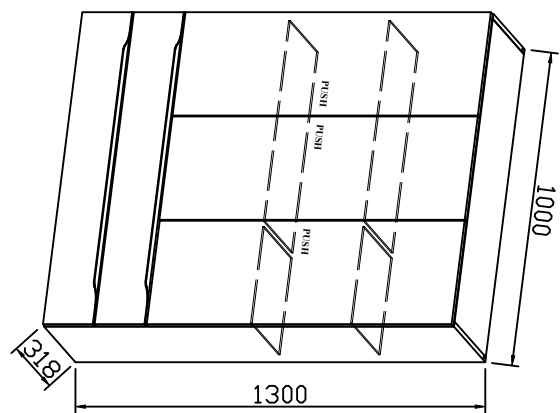

**Kolpa-san**  
by KOLPA

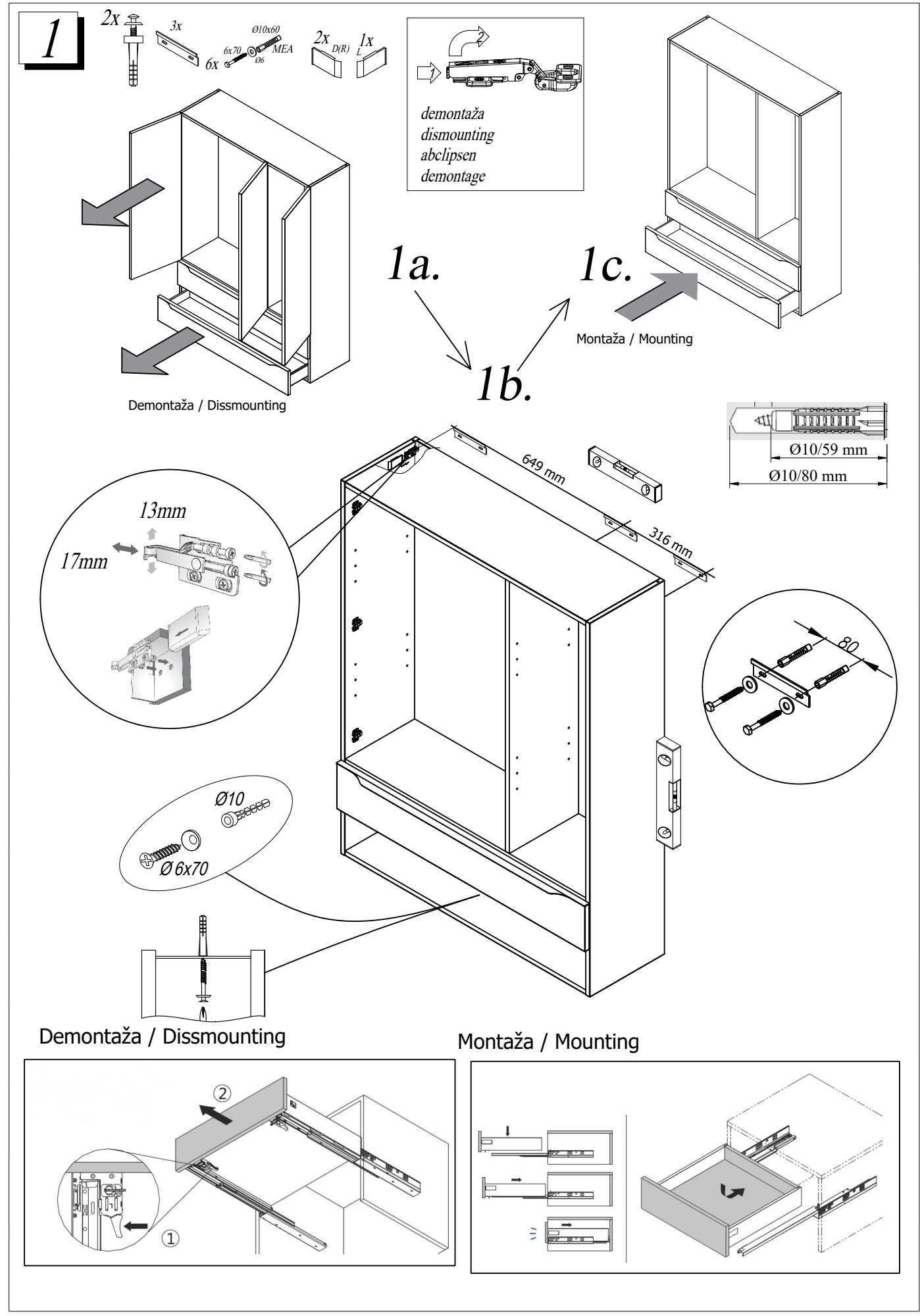
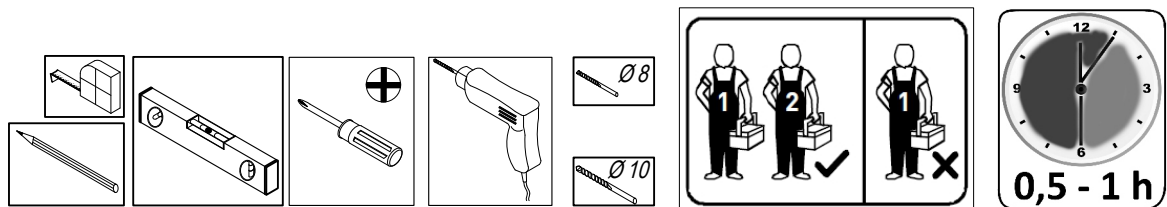
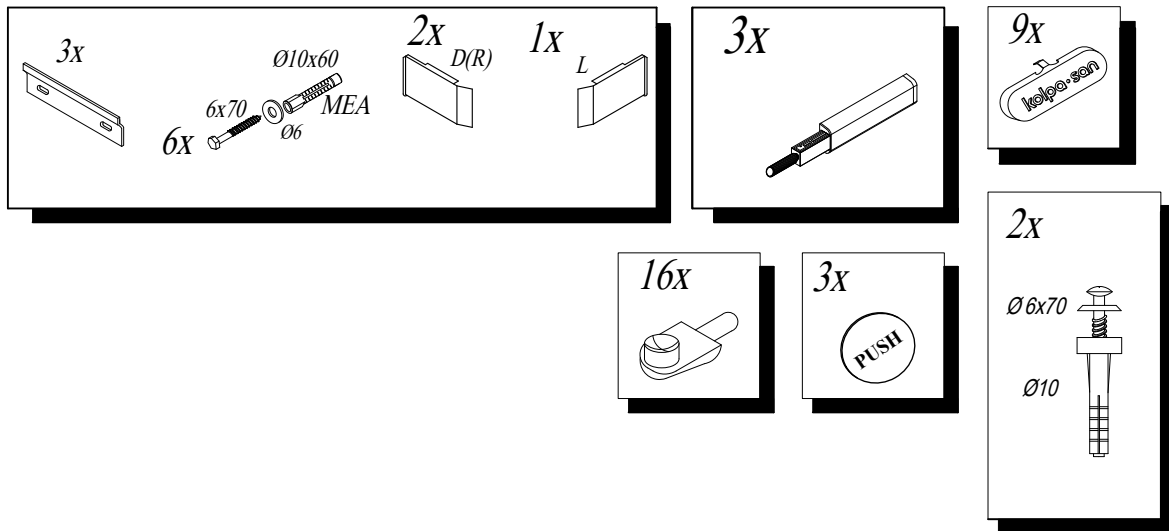

2

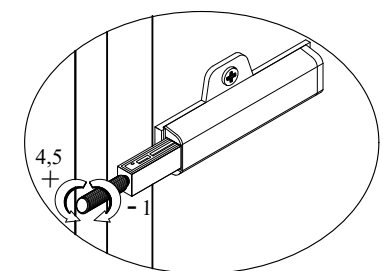
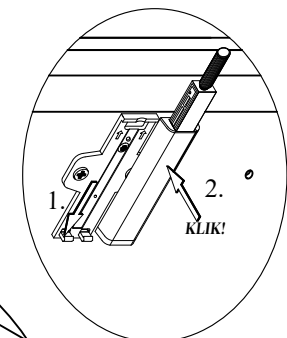
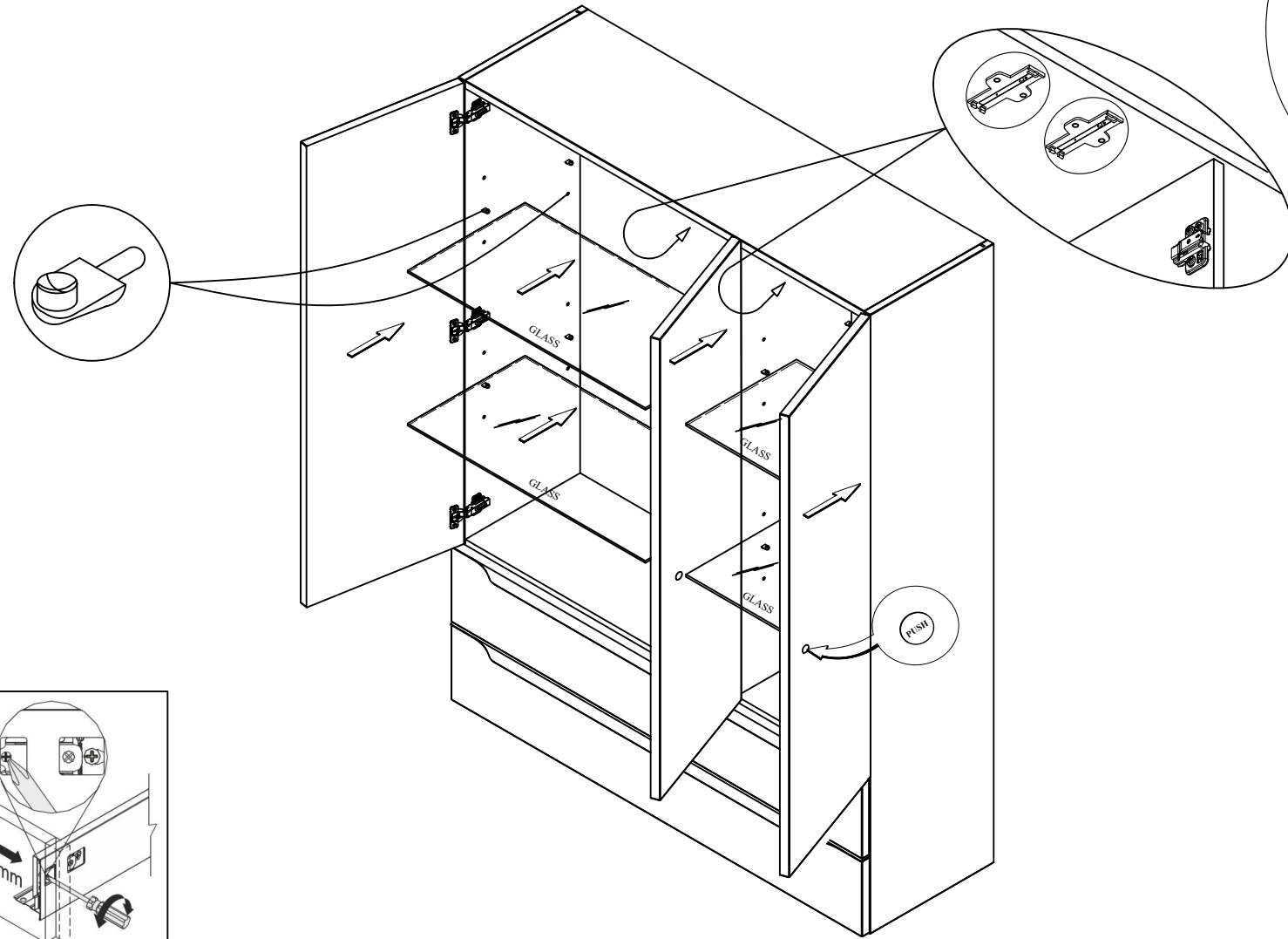
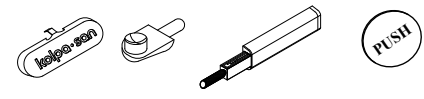

Nastavitev TIP ON  
The adjustment for TIP ON

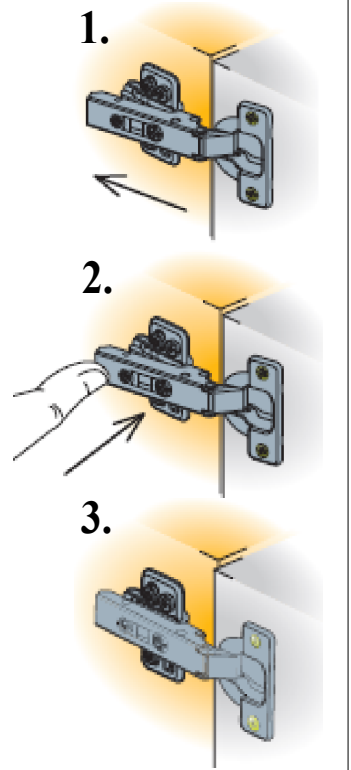

Nastavitve / Adjustment

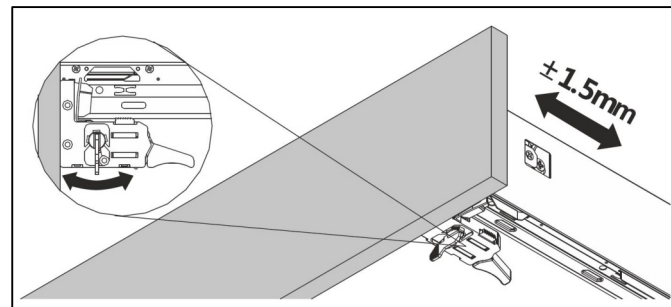
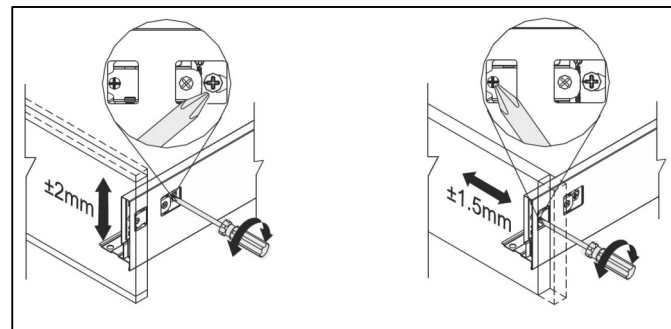

Odstranitev fronte / Removing of the front

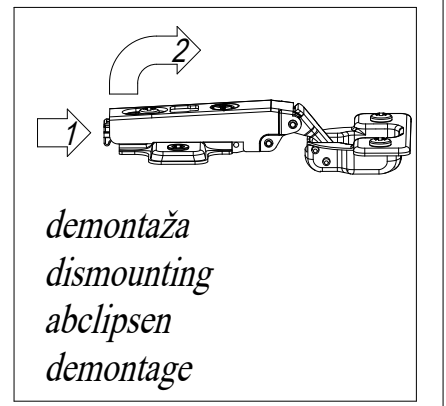
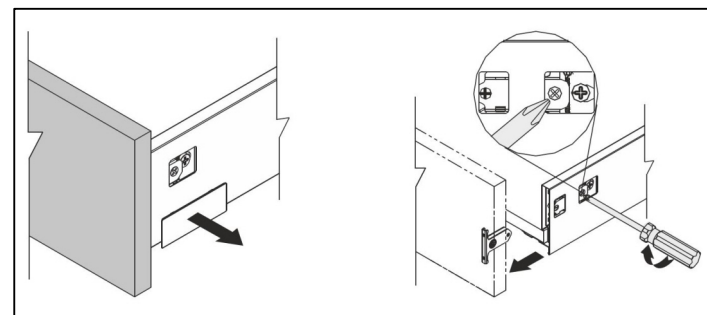
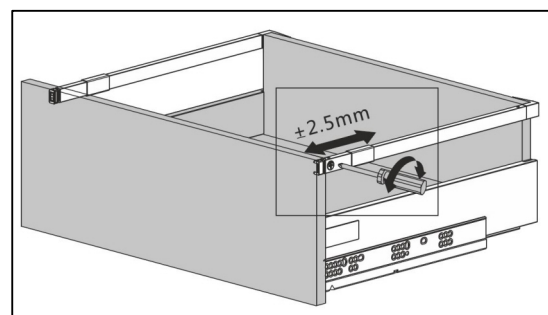

demontaža  
dismounting  
abclipsen  
demontage

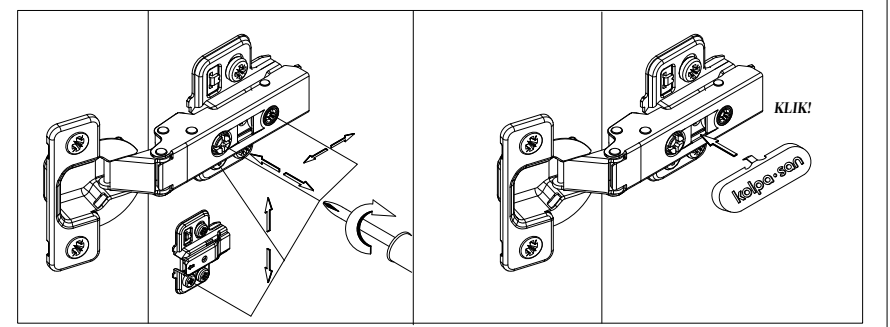



Tip: MALAYA - M 1302/15

- SI** Montažno navodilo
- HR** Upute za montažu
- BIH** Upute za montažu
- SRB** Uputstva za montažu
- BIH** Uputstva za montažu
- CG** Uputstva za montažu
- MK** Инструкции за монтажа
- HU** Szerelési utasítás
- GB** Assembly instructions
- DE** Einbauleitungen
- RU** Инструкция по монтажу
- FR** Instruction d'assemblage

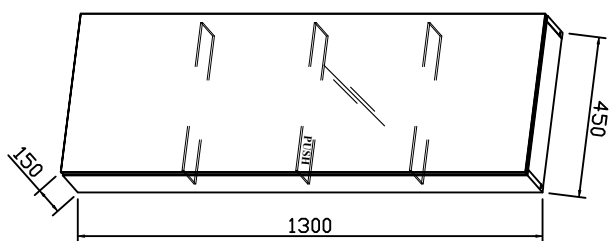

**Kolpa-san**  
by KOLPA

2x Ø6x70 Ø10	2x Ø8x50 ME A 4x 5x50 1 par	12x	4x D3	4x Kolpa-san
1x	2x 6.3x13 1x 3.5x16	1x PUSH	2x Z VZMETIJO, SA OPRUGOM, WITH SPRING, EGY RUGÓVAL, MIT FRÜHLING, С ПРУЖИНОЙ	2x BREZ VZMETIJO, BEZ OPRUGE, WITHOUT SPRING, RUGÓ NÉLKÜL, OHNE FRÜHLING, БЕЗ ВЕСНЫ

							0,5 - 1 h

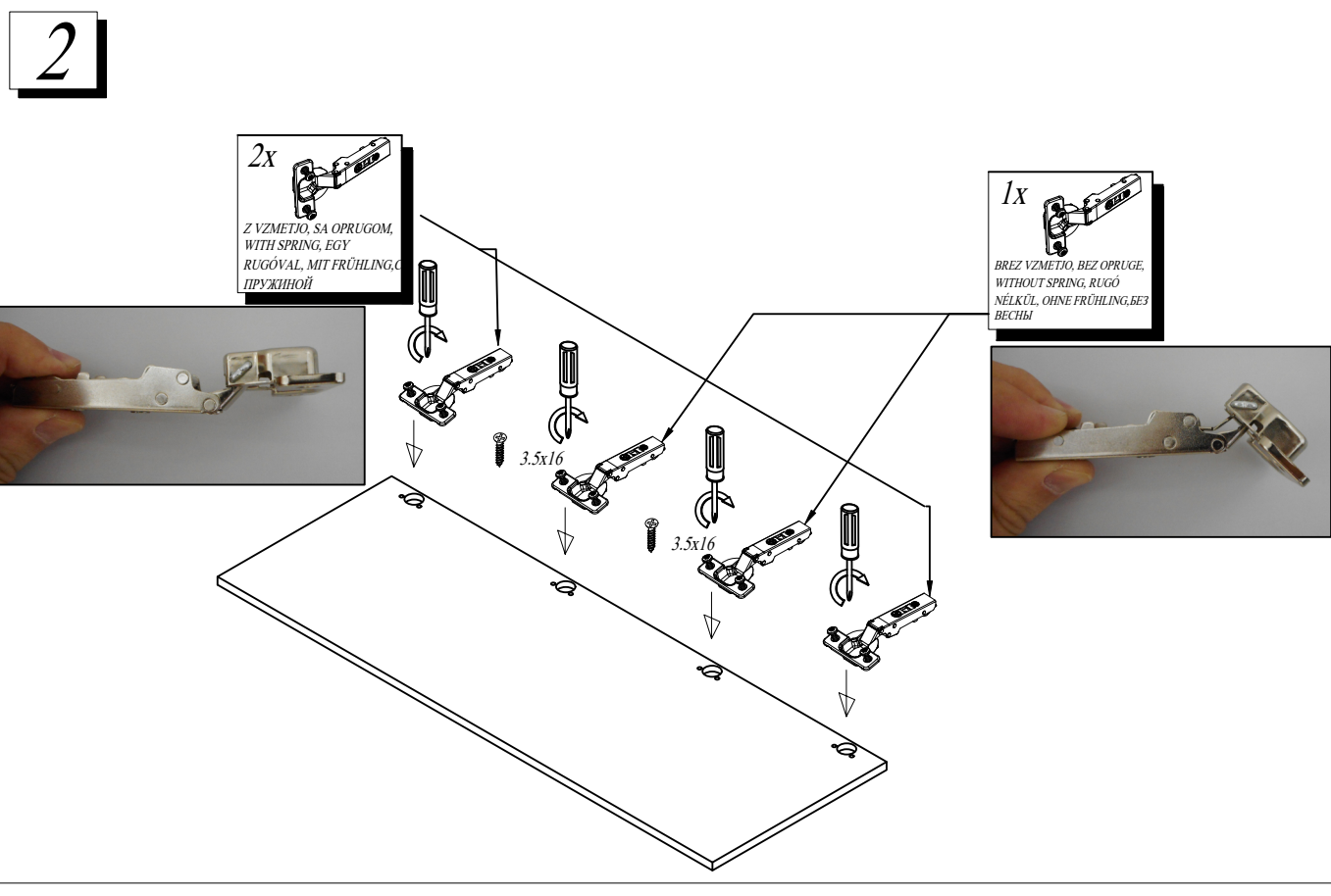
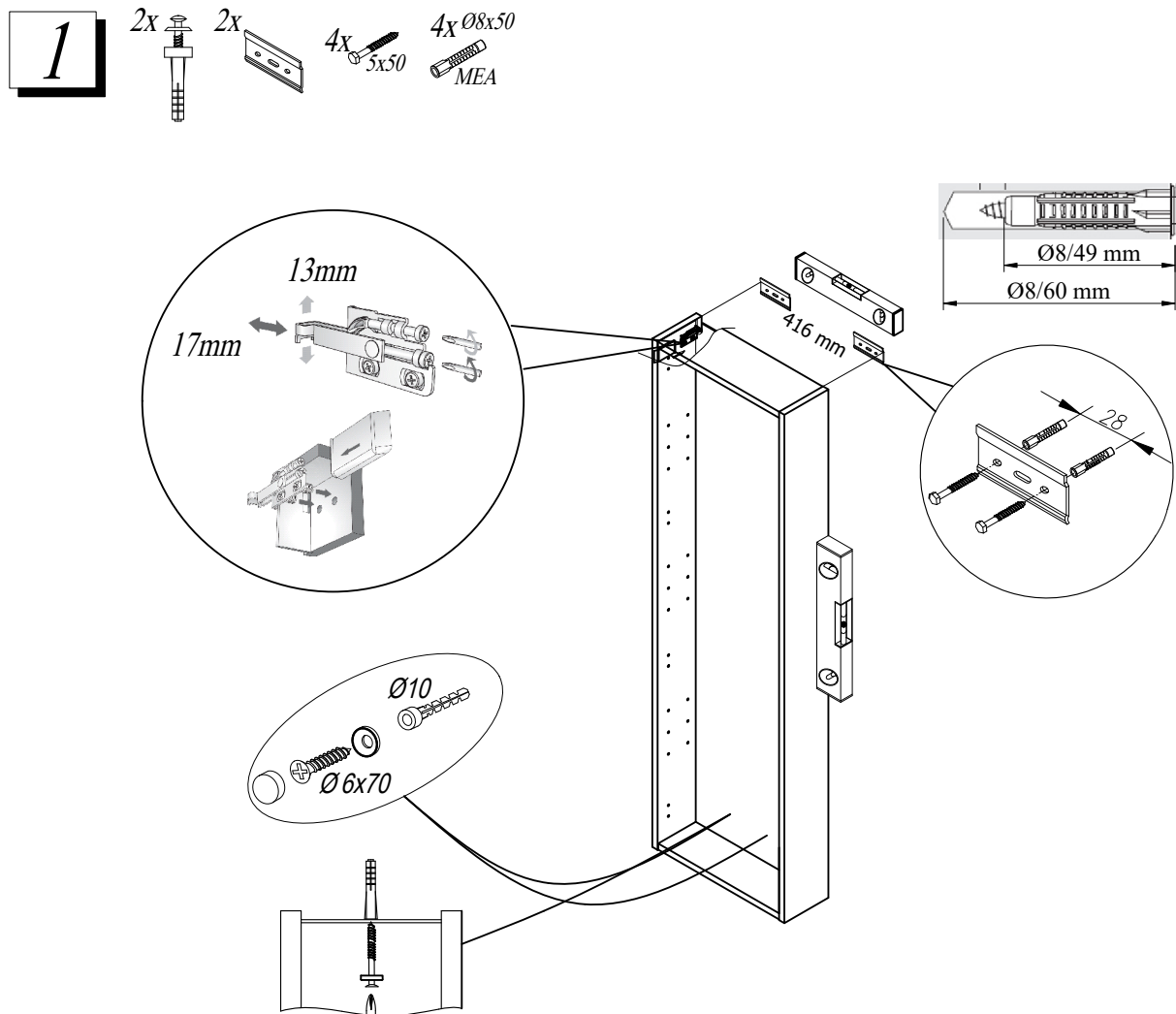

2

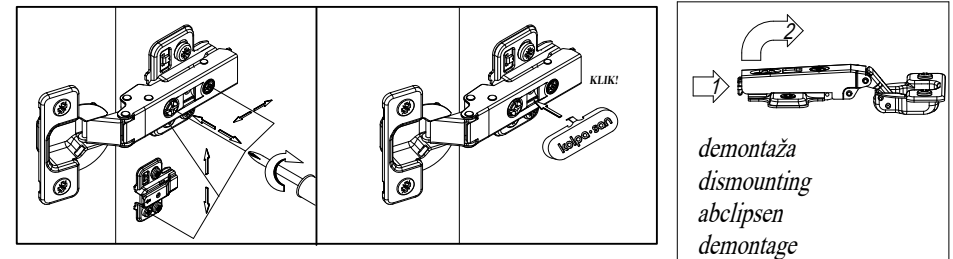
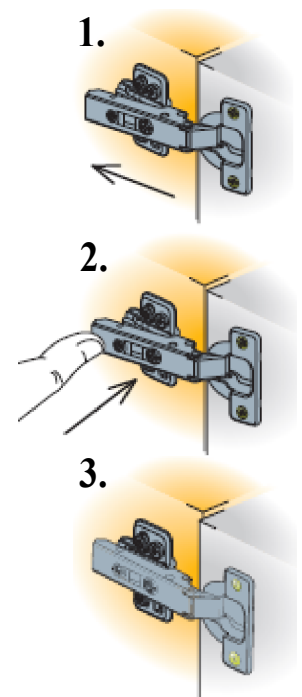
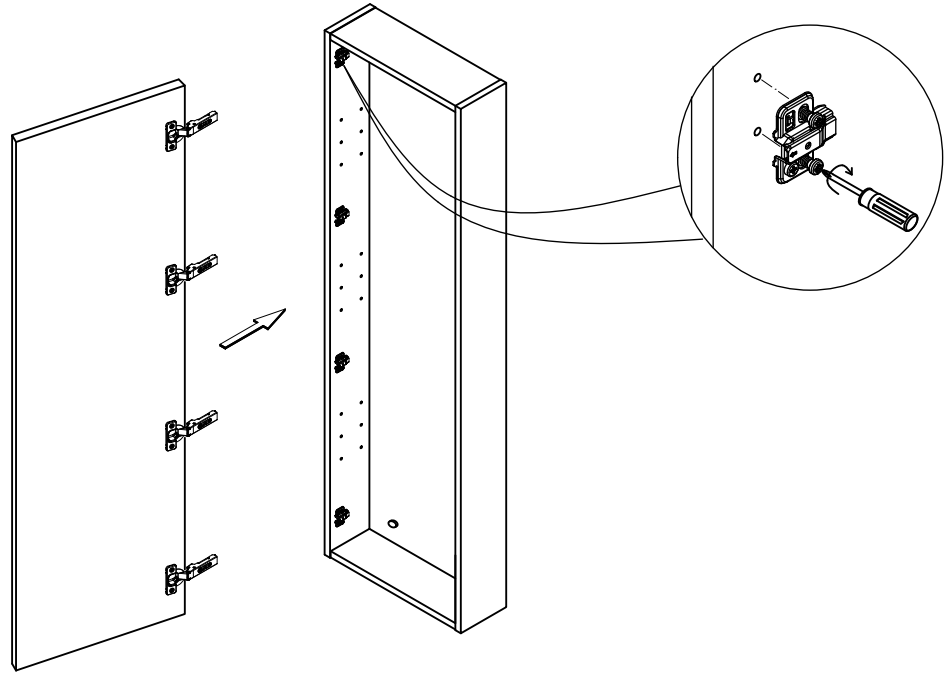
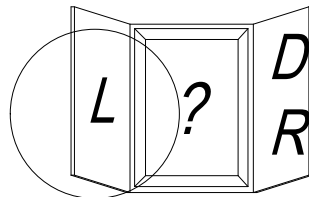
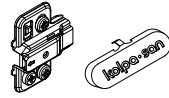

demontaža  
dismounting  
abclipsen  
démontage

4

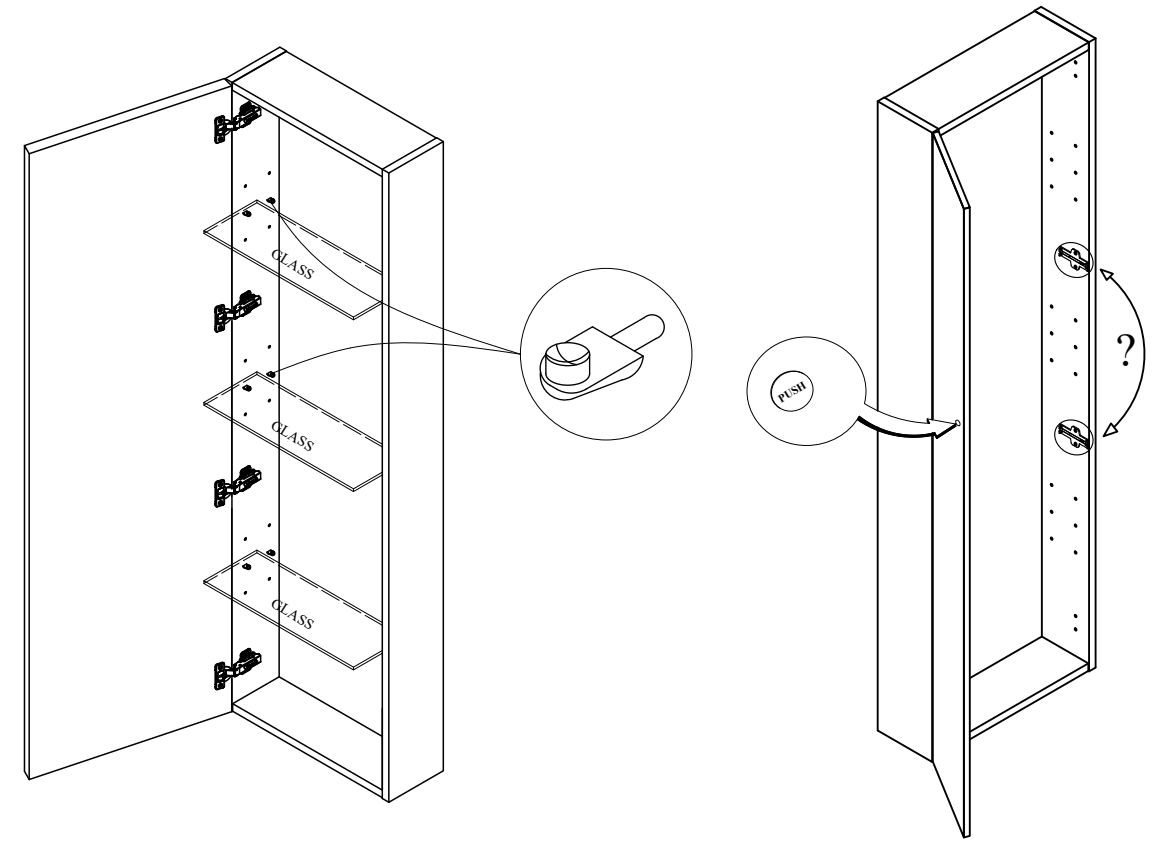
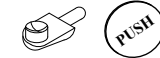

3

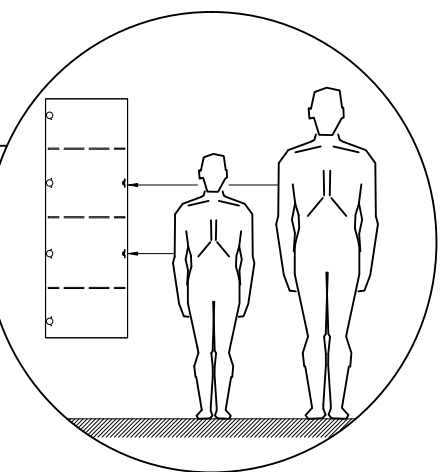
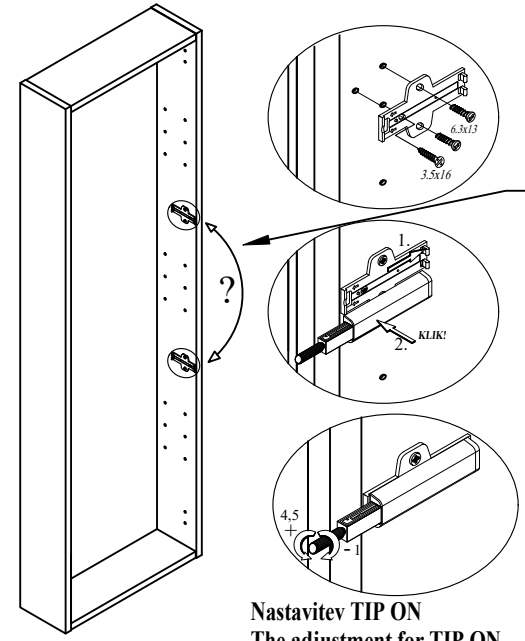
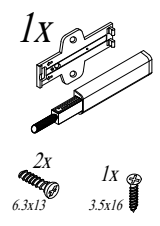

Nastavitev TIP ON  
The adjustment for TIP ON